

## Informatie

Alle afbeeldingen en informatie is te vinden op de achterkant van de verpakking en in de bijgevoegde leginstructies in de verpakking van de vloer.

## Algemene informatie

- De vloer moet zwevend geplaatst worden d.w.z. niet vastschroeven, lijmen of nieten.
- Laat uw Pergo vloer gedurende 48 uur acclimatiseren op kamertemperatuur met een relatieve luchtvochtigheid in ongeopende pakken.
- Ideale omstandigheden binnenshuis zijn tussen de 18-22°C met een relatieve luchtvochtigheid van 50-60% RV. In andere omstandigheden dan deze zal de vloer lichtelijk uitzetten of krimpen.
- Installeer de vloer niet in natte of vochtige ruimtes, zoals badkamers of ruimtes met een afvoerputje.
- Maak gebruik van ondervloerviltjes onder stoelen en tafelpoten om krassen te voorkomen.
- Gebruik een stofzuiger of een zachte, zeepvrije mop voor de dagelijkse schoonmaak van de vloer.
- Gebruik altijd Pergo Accessoires voor een perfect resultaat.
- Wij raden het gebruik van SafeSeal aan voor ruimtes die vragen om extra waterbescherming en ruimtes waar extra vochtig wordt schoongemaakt, bijvoorbeeld met behulp van schoonmaakmachines (bij gebruik van deze vraag naar de voorwaarden).
- Gebruik een inloopmat bij in- en uitgangen om de vloer te beschermen.

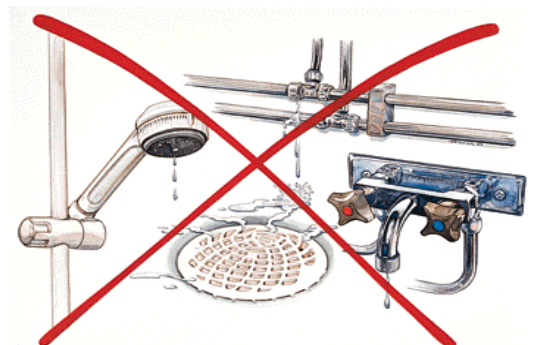
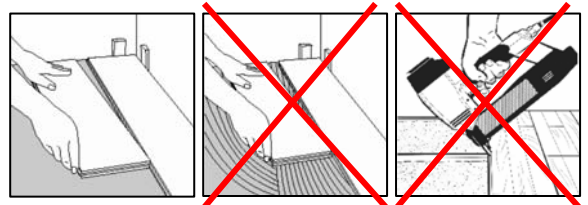
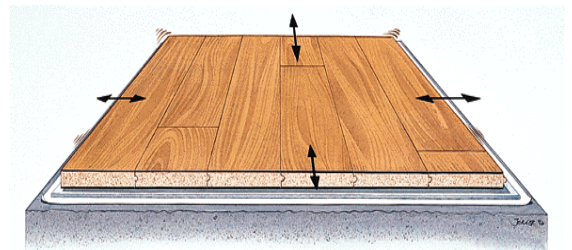
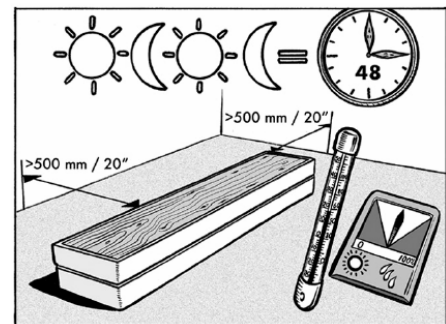

## Vorbereiding

- De ondervloer moet vlak (3mm/2m en 1,2mm/0,25m) en schoon zijn.  
  
Pergo kan gelegd worden op vinyl, linoleum, hout en plavuizen. Katoenen en wollen tapijten en ondervloer moeten voor het leggen verwijderd worden. Is er sprake van vloerverwarming neem dan contact op met uw leverancier of zie leginstructies vloerverwarming.
- Op betonnen ondergrond (max 75% RV, min 18°C) – ook die waarop vinyl tegels of plavuizen liggen – of op een ondergrond met vloerverwarming, wordt eerst (na de vloer grondig schoongemaakt te hebben) een 0,2mm polyethyleen folie gelegd met een overlapping van 200mm.
- Controleer bij houten vloeren of alle planken goed vastzitten.
- Houd een expansie ruimte aan van minimaal 5mm (of 0,1mm/m vloer) bij muren, drempels, pijpen, buizen en andere vaste objecten. Een overgangsprofiel wordt gebruikt bij deuropeningen, L-vormige kamers, hoeken in gangen en wanneer de vloer langer is dan 10 meter.  
Voor de mogelijkheid van het leggen van langere of bredere vloeren neem contact op met Pergo.
- Controleer de vloerdelen voor het leggen op eventuele beschadigingen. Na het leggen van twee à drie verpakkingen krijgt u een idee van het uiteindelijke resultaat.  
Sommige vloeren hebben vellingkanten.

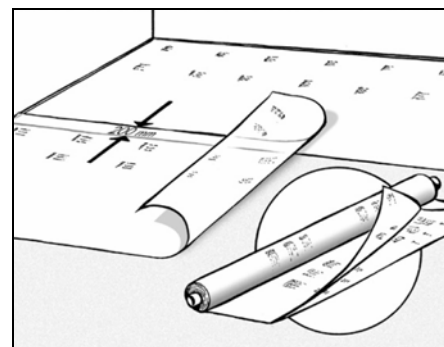
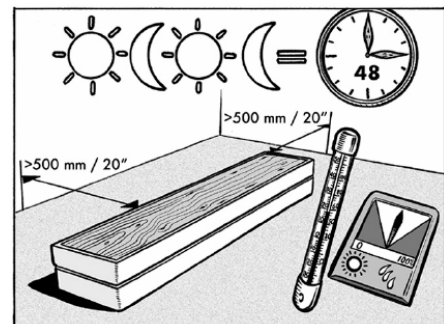
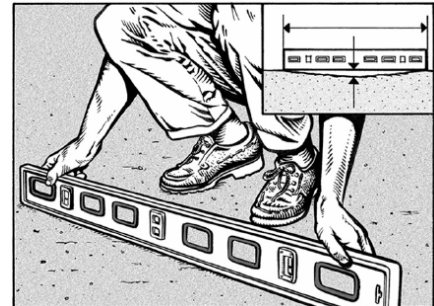

## Het leggen

In het algemeen geldt dat de vloer het best tot zijn recht komt als de vloerdelen gelegd worden in de lengterichting van de kamer of in de lengterichting van het binnenvallende licht.

Begin met het leggen in de linkerhoek van de kamer.

Leg de panelen in de eerste rij in een rechte lijn. Verwijder de tand (veer) die tegen de muur ligt.

Controleer of het laatste vloerdeel in de rij niet smaller wordt dan 50mm.

Is de muur waar u begint niet recht, dan moet u de plankbreedte aanpassen; teken de contouren van de muur af op het vloerdeel en zaag langs deze lijn.

Controleer of de afstand tussen de eerste rij vloerdelen en muur de juiste is: minimaal 5mm.

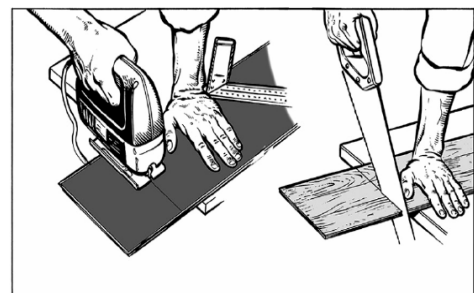
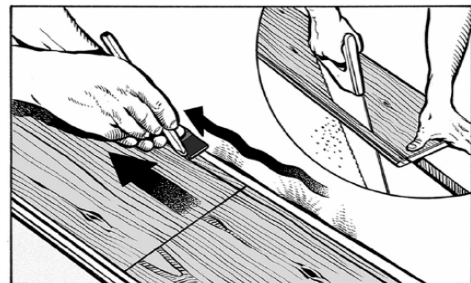

## Wildverband installatie

Met het afgezaagde gedeelte van het laatste vloerdeel in de eerste rij begint u de tweede rij.

Houd er wel rekening mee dat de naden van de kopse kanten minimaal 300mm uit elkaar liggen in elke volgende rij.

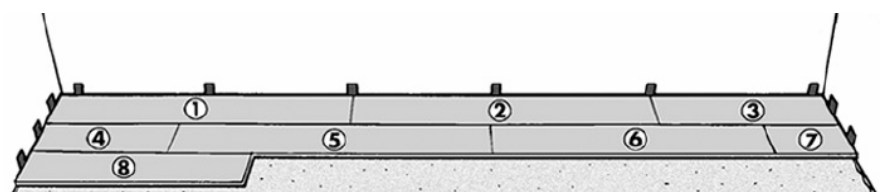
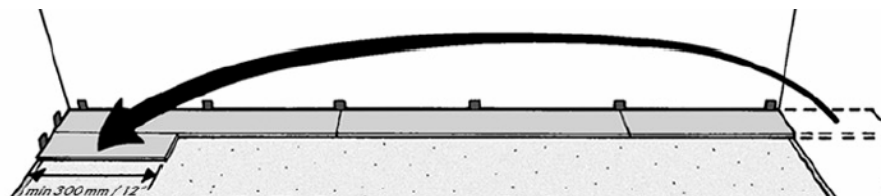

De vloer kan op twee manieren gelegd worden:

## Methode A

Begin met het leggen van de vloerdelen door de tand van de lange zijde vast te zetten in de groef van het reeds liggende vloerdeel.

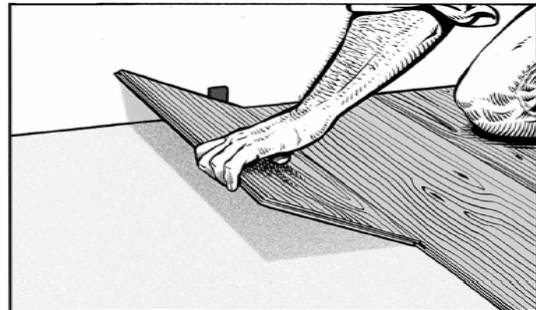

Laat het vloerdeel in een hoek van ca 30° staan en druk het paneel nog niet naar beneden.

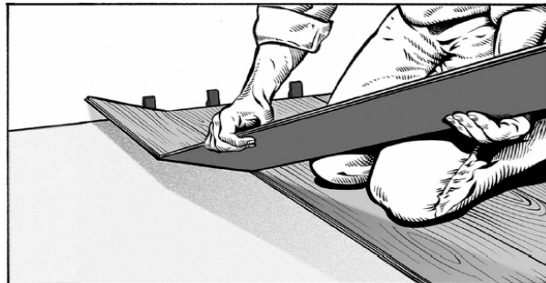

Het volgende vloerdelen in de rij zet u eerst vast aan de korte zijde van het reeds gelegde, maar nog niet vastzittende paneel en drukt dit deel met beleid naar beneden tot het vastzit.



Als alle delen in een rij aan de korte zijde vastzitten zet u de lange zijden van de delen vast door deze naar beneden te drukken in de groef van de reeds liggende delen.

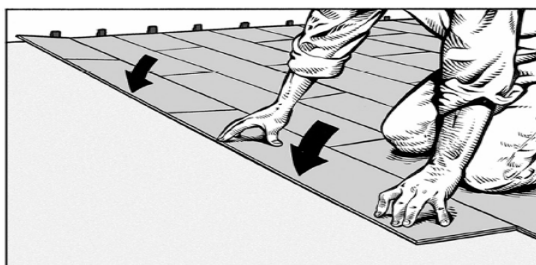

Werk bij het naar beneden drukken van een hele rij van het ene uiteinde van de rij naar het andere uiteinde.

## Methode B

Sla de delen tegen elkaar met een aanslagblok en hamer.

Begin aan de lange zijde op een afstand van 300mm van de korte zijde, van het ene uiteinde naar het andere.

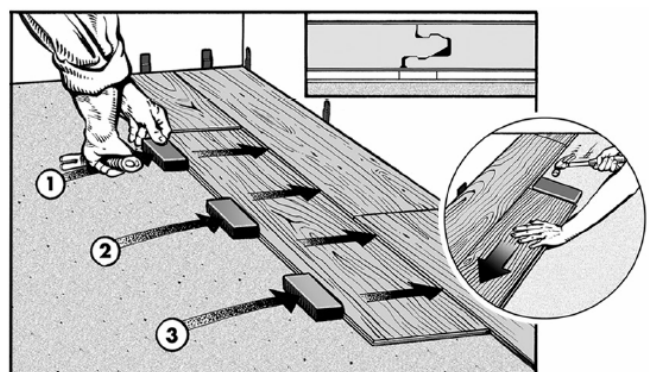

Na de lange zijde slaat u de korte zijde op zijn plaats.

## Laatste rij

Leg de vloerdelen zoals in de hiernaast aangegeven volgorde.

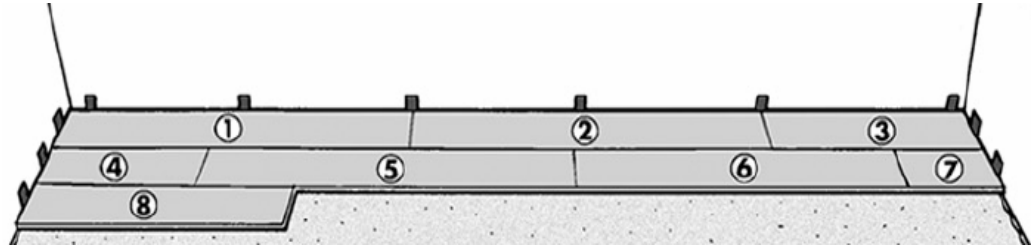

Plaats vloerdeel op de een-na-laatste rij om de juiste breedte van de laatste rij te bepalen.

Markeer de afstand met behulp van een vloerdeel.

Zaag het vloerdeel op maat.

